

# BLUESBAKGRUND

## TRUMMOR

### Komp 1

På **1:a** slaget i takten spelar man bastrumman och hihat samtidigt och på **2:a** slaget i takten spelar man virveltrumma och hihat samtidigt osv.

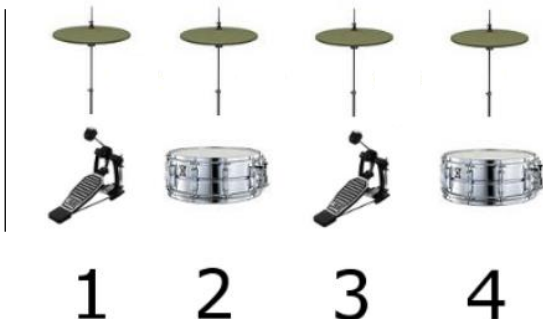

### Komp 2

På **1:a** slaget i takten spelar man bastrumman och hihat samtidigt sen ska man spela en gång själv på hihaten på å. På **2:a** slaget i takten spelar man virveltrumma och hihat samtidigt sen spelar man återigen en gång själv på hihaten på å osv.



Komp 2 går i åttondelsshuffle.

Shuffle ser ut så här med noter:



Googla på **åttondels shuffle trummor** Så kan man titta på en video och få höra hur ett shufflekomp låter

I den här låten är det 4 slag i varje takt och när den här noten  står så spelar man ett ackord.



# Tonart E

Musikotekets blueskola – "bluestolva"

Blues är en av de allra äldsta musikstilarna och en föregångare till många andra musikstilar. Bluestolva (eller 12 tacters blues) är en mycket vanlig form som används inom bluesen. Det går ut på att man spelar tolv takter med en viss ackordföljd och sedan börjar du om igen. Detta gör att musiker kan hoppa in var som helst i låten och börja spela med andra och enkelt hänga med.

Formen består av endast 3 ackord, som spelas i samma ordning, om och om igen.

Låter det enformigt? Inte alls, formen är som en ram och innanför den skapar musikerna melodier och melodisingor som gör musiken levande.

Den här låten  
**BLUESBAKGRUND**  
är uppbyggd som en bluestolva!

